

**AVC Polska Spółka z o. o.**  
ul, Wrzeciono 54A lok.24,  
01-956 Warszawa



## **SPECYFIKACJA TECHNICZNA WYKONANIA I ODBIORU** **ROBÓT BUDOWLANYCH**

**Sieć elektroenergetyczna o napięciu znamionowym do 1 kV**

**Budowa kablowej instalacji oświetlenia, światłowodu, monitoringu oraz demontaż istniejących słupów oświetleniowych na terenie Parku Miejskiego w Mieście Podkowa Leśna**  
**Kategoria obiektu XXVI**

**INWESTOR: Miasto Podkowa Leśna**  
**Ul. Akacyjowa 39/41 05-507 Podkowa Leśna**

**LOKALIZACJA: Podkowa Leśna**  
**Dz. nr 2**  
**Obręb: Podkowa Leśna 0007**

**BRANŻA: ELEKTRYCZNA**

**PROJEKTANT: mgr inż. Ryszard Kieś**  
**Nr upr Wa-28/94**

Listopad 2017

## **1. CZĘŚĆ OGÓLNA**

### **1.1 Nazwa nadana zamówieniu przez zamawiającego**

Budowa kablowej instalacji oświetlenia, światłowodu, monitoringu oraz demontaż istniejących słupów oświetleniowych na terenie Parku Miejskiego w Mieście Podkowa Leśna

### **1.2 Przedmiot i zakres robót budowlanych**

Przedmiotem robót budowlanych jest:  
Wykonanie robót branży elektrycznej.

KOD CPV 45316110-9 Instalowanie urządzeń oświetlenia drogowego

Zakres robót budowlanych obejmuje:

Projekt obejmuje swym zakresem budowę: kabla oświetleniowego, słupów z oprawami oświetleniowymi, szafy oświetleniowej SOK, szafy rozdzielczej dla urządzeń technicznych,.

Ogólne wymagania dotyczące robót:

Wykonawca robót jest odpowiedzialny za jakość ich wykonania oraz za ich zgodność z dokumentacją projektową, STWiOR i poleceniami inwestora nadzoru.

Dokumentacja projektowa, STWiOR oraz dodatkowe dokumenty przekazane przez inspektora nadzoru wykonawcy stanowią część umowy, a wymagania wyszczególnione w choćby jednym z nich są obowiązujące dla wykonawcy tak jakby zawarte były w całej dokumentacji.

W przypadku rozbieżności w ustaleniach poszczególnych dokumentów obowiązuje kolejność ich ważności wymieniona w umowie.

Wykonawca nie może wykorzystywać błędów lub opuszczeń w dokumentach kontraktowych, a o ich wykryciu winien natychmiast powiadomić inspektora nadzoru, który dokona odpowiednich zmian i poprawek przy udziale nadzoru autorskiego.

W przypadku rozbieżności opis wymiarów ważniejszy jest od odczytu ze skali rysunków ( ewentualnie zgodnie z decyzją nadzoru autorskiego)

Wszystkie wykonane roboty i dostarczone materiały będą zgodne z dokumentacją projektową i STWiOR.

Dane określone w dokumentacji projektowej i w STWiOR będą uważane za wartości docelowe, od których dopuszczalne są odchylenia w ramach określonego przedziału tolerancji. W przypadku gdy materiały lub roboty nie będą w pełni zgodne z dokumentacją projektową lub STWiOR i wpłynie to na niezadowalającą jakość elementu budowli, to takie materiały zostaną zastąpione innymi, a roboty rozebrane i wykonane ponownie na koszt wykonawcy.

### **1.3 Wyszczególnienie i opis prac towarzyszących i robót tymczasowych.**

#### **1.3.1. Prace towarzyszące**

nie dotyczy

#### **1.3.2. Prace tymczasowe**

nie dotyczy

## **1.4 Niezbędne informacje o terenie budowy w zakresie:**

### **1.4.1. Organizacja robót budowlanych**

Zamawiający w terminie określonym w dokumentacji umowy przekaze wykonawcy teren budowy wraz ze wszystkimi wymaganiami, uzgodnieniami prawnymi i administracyjnymi, dziennik budowy oraz jeden egzemplarz dokumentacji projektowej i jeden komplet STWiOR. Wykonawca będzie odpowiedzialny za ochronę robót i za wszelkie materiały i urządzenia używane do robót od daty rozpoczęcia do daty zakończenia robót ( do wydania potwierdzenia zakończenia przez inspektora nadzoru).

Wykonawca zobowiązany jest znać wszystkie przepisy wydane przez władze centralne i miejscowe oraz inne przepisy i wytyczne, które są w jakikolwiek sposób związane z robotami i będzie w pełni odpowiedzialny za przestrzeganie tych praw, przepisów i wytycznych podczas prowadzenia robót.

Wykonawca będzie przestrzegać przepisów ochrony przeciwpożarowej.

Wykonawca będzie utrzymywać sprawny sprzęt przeciwpożarowy, wymagany przez odpowiednie przepisy, na terenie baz produkcyjnych, w pomieszczeniach biurowych, mieszkalnych i magazynach oraz w maszynach i pojazdach.

Materiały łatwopalne będą składowane w sposób zgodny z odpowiednimi przepisami i zabezpieczone przed dostępem osób trzecich.

### **1.4.2 Zabezpieczenia interesów osób trzecich**

Wykonawca odpowiada za ochronę instalacji na powierzchni ziemi i za urządzenia podziemne, takie jak rurociągi, kable itp. oraz uzyska od odpowiednich władz będących właścicielami tych urządzeń, potwierdzenie informacji dostarczonych mu przez zamawiającego w ramach planu ich lokalizacji.

Wykonawca zapewni właściwe oznaczenie i zabezpieczenie przed uszkodzeniem tych instalacji i urządzeń w czasie trwania budowy. Wykonawca będzie odpowiedzialny za wszelkie straty spowodowane pożarem wywołanym jako rezultat realizacji robót albo przez personel wykonawcy.

### **1.4.3. Ochrona środowiska**

Wykonawca ma obowiązek znać i stosować w czasie prowadzenia robót wszelkie przepisy dotyczące ochrony środowiska naturalnego.

W okresie trwania budowy i wykańczania robót wykonawca będzie:

1. Podejmować wszelkie uzasadnione kroki mające na celu stosowanie się do przepisów i norm dotyczących ochrony środowiska na terenie i wokół terenu budowy oraz będzie unikać uszkodzeń lub uciążliwości dla osób lub własności społecznej i innych, a wynikających ze skażenia, hałasu lub innych przyczyn powstałych w następstwie jego sposobu działania.

Stosując się do tych wymagań będzie miał szczególny wzgląd na:

1. Lokalizację baz, warsztatów, magazynów, składowisk, ukopów i dróg dojazdowych
2. Środki ostrożności i zabezpieczenia przed:
  - zanieczyszczeniem zbiorników i cieków wodnych pyłami lub substancjami toksycznymi,
  - zanieczyszczeniem powietrza pyłami i gazami
  - możliwości powstania pożaru

## SPECYFIKACJA TECHNICZNA WYKONANIA I ODBIORU ROBÓT BUDOWLANYCH

Materiały, które w sposób trwały są szkodliwe dla otoczenia, nie będą dopuszczone do użycia. Nie dopuszcza się materiałów wywołujących szkodliwe promieniowanie o stężeniu większym od dopuszczonego, określonego odpowiednimi przepisami.

Wszelkie materiały odpadowe użyte do robót będą miały aprobatę techniczną wydaną przez uprawnioną jednostkę, jednoznacznie określającą brak szkodliwego oddziaływania tych materiałów na środowisko.

Materiały, które są szkodliwe dla otoczenia tylko w czasie robót, a po zakończeniu robót ich szkodliwość zanika ( np.: materiały pyliste) mogą być użyte pod warunkiem przestrzegania wymagań technologicznych wbudowania. Jeżeli wymagają tego odpowiednie przepisy zamawiający powinien otrzymać zgodę na użycie tych materiałów od właściwych organów administracji państwowej.

Jeżeli wykonawca użył materiałów szkodliwych dla otoczenia zgodnie ze specyfikacjami, a ich użycie spowodowało jakiegokolwiek zagrożenie środowiska, to konsekwencje poniesie zamawiający.

### 1.4.4 Warunki bezpieczeństwa pracy

Podczas realizacji robót Wykonawca będzie przestrzegać przepisów dotyczących bezpieczeństwa i higieny pracy.

W szczególności Wykonawca ma obowiązek zadbać, aby personel nie wykonywał pracy w warunkach niebezpiecznych, szkodliwych dla zdrowia oraz nie spełniających odpowiednich wymagań sanitarnych.

Wykonawca zapewni i będzie utrzymywał wszelkie urządzenia zabezpieczające, socjalne oraz sprzęt i odpowiednią odzież dla ochrony życia i zdrowia osób zatrudnionych na budowie oraz dla zapewnienia bezpieczeństwa publicznego.

Uznaje się, że wszelkie koszty związane z wypełnieniem wymagań określonych powyżej nie podlegają odrębnej zapłacie i są uwzględnione w cenie w cenie umownej.

### 1.4.5 Zaplecza dla potrzeb wykonawcy

Zabezpieczenie dla potrzeb budowy leży po stronie Wykonawcy. Zaplecze wyznaczone w pasie drogowym wymaga uzyskania niezbędnych uzgodnień w formie projektu czasowej organizacji ruchu. Zaplecze wyznaczone poza pasem drogowym wymaga zgody właściciela terenu. Uznaje się, że wszelkie koszty związane z wypełnieniem wymagań określonych powyżej nie podlegają odrębnej zapłacie i są uwzględnione w cenie w cenie umownej.

### 1.4.6 Warunków dotyczących organizacji ruchu

Wykonawca jest zobowiązany do utrzymania ruchu publicznego na terenie budowy, w okresie trwania realizacji umowy, aż do zakończenia i odbioru ostatecznego robót.

W czasie wykonania robót Wykonawca dostarczy, zainstaluje i będzie obsługiwał wszystkie tymczasowe urządzenia zabezpieczające takie jak: zapory, światła ostrzegawcze, sygnały itp. zapewniające w ten sposób bezpieczeństwo pojazdów i pieszych.

Wykonawca zapewni stale warunki widoczności w dzień i w nocy tych zapór i znaków, dla których jest to nieodzowne ze względów bezpieczeństwa.

Wszystkie znaki, zapory i inne urządzenia zabezpieczające będą akceptowane przez Inspektora Nadzoru.

Fakt przystąpienia do robót, Wykonawca obwieści przed ich rozpoczęciem w sposób uzgodniony z Inspektorem Nadzoru oraz przez umieszczenie, w miejscach i ilościach

SPECYFIKACJA TECHNICZNA WYKONANIA I ODBIORU  
ROBÓT BUDOWLANYCH

określonych przez Inspektora Nadzoru, tablic informacyjnych, których treść będzie zatwierdzona przez Inspektora Nadzoru. Tablice informacyjne będą utrzymywane przez Wykonawcę w dobrym stanie przez cały okres realizacji robót.

Koszt zabezpieczenia terenu budowy nie podlega odrębnej zapłacie i przyjmuje się, że jest włączony w cenę umowną.

Roboty należy oznakować zgodnie z:

Ustawą „Prawo o ruchu drogowym” z dnia 20 czerwca 1997 r. ( Dz. U. Nr 98 poz. 602 z dnia 19 sierpnia 1997 r. – z późniejszymi zmianami)

Rozporządzeniem Ministra Infrastruktury z dnia 23 września 2003 r. w sprawie szczegółowych warunków zarządzania ruchem na drogach oraz wykonywania nadzoru nad tym zarządzeniem.

Rozporządzeniem Ministra Infrastruktury z dnia 3 lipca 2003 r. w sprawie szczegółowych warunków technicznych dla znaków i sygnałów drogowych oraz urządzeń bezpieczeństwa ruchu drogowego i warunków ich umieszczania na drogach ( Dz. U. Nr 220 poz. 2181 z dnia 23 grudnia 2003 r. – z późniejszymi zmianami)

#### 1.4.7 Ogrodzenia

nie dotyczy

#### 1.4.8. Zabezpieczenie chodników i jezdni

Sposób zabezpieczenia jezdni i chodników określi tymczasowa organizacja ruchu. Wykonawca stosować się będzie do ustawowych ograniczeń obciążenia na oś przy transporcie materiałów i wyposażenia na i z terenu robót. Uzyska on wszelkie niezbędne od władz, co do przewozu nietypowych wagowo ładunków i w sposób ciągły będzie o każdym takim przewozie powiadamiał Inspektora Nadzoru. Pojazdy i ładunki powodujące nadmierne obciążenie osiowe nie będą dopuszczone na świeżo ukończony fragment budowy w obrębie terenu budowy i wykonawca będzie odpowiadał za naprawę wszelkich robót w ten sposób uszkodzonych, zgodnie z poleceniami inspektora nadzoru.

### **1.5 Określenia podstawowe, zawierające definicję pojęć i określeń nigdzie wcześniej nie zdefiniowanych, a wymagających zdefiniowania w celu jednoznacznego rozumienia zapisów dokumentacji projektowej i specyfikacji technicznej wykonywania i odbioru robót budowlanych.**

Nie dotyczy

## **2. WYMAGANIA DOTYCZĄCE WŁAŚCIWOŚCI WYROBÓW BUDOWLANYCH.**

**( oraz niezbędne wymagania związane z ich przechowywaniem, transportem, warunkami dostawy, składowaniem i kontrolą jakości poszczególne wymagania odnosi się do postanowień norm)**

### **2.1 Materiały podstawowe**

Materiałami podstawowymi stosowanymi przy wykonaniu oświetlenia wg niniejszej STWiOR są:

SPECYFIKACJA TECHNICZNA WYKONANIA I ODBIORU  
ROBÓT BUDOWLANYCH

LP	NAZWA MATERIAŁU	JEDN. MIARY	ILOŚĆ
	Oświetlenie		
1	Słup SAL-50G R1 anodowany	szt	24
2	Słup SAL-R2-dr4 anodowany	szt	9
3	Słup SAL-R2-dr4 anodowany	szt	4
4	Oprawa OW LED klosz szyszka biała	szt	50
5	Fundament B-60	szt	37
6	Kpl. ocynkowanych elementów złącznych	kpl	148
7	Tabliczka bezpiecznikowa TB-1 z wkładką topikową	szt	24
8	Tabliczka bezpiecznikowa TB-2 z wkładką topikową	szt	13
9	Kabel YAKXS 4x25mm <sup>2</sup> trasa	m	1006
10	Kabel YKY 5x10mm <sup>2</sup> trasa	m	161
11	Kabel YKY 3x4mm <sup>2</sup> trasa	m	199
12	Rura osłonowa DVR75	m	1006
13	Taśma FeZN 25x4	m	1006
14	Szafa SOK z wyposażeniem	kpl	1
15	Szafa SUT z wyposażeniem	kpl	6
	Monitoring		
16	Kabel YKY 3x2,5mm <sup>2</sup> trasa- zasilanie kamer monit.	m	702
17	Kabel światłowod (MI-MKA-5,6 -12włóknowy)	m	110
18	Kabel światłowod (MI-MKA-5,6 -36włóknowy)	m	438
19	Kabel światłowod (MI-MKA-1,6 -2włóknowy)	m	363
20	Rura osłonowa DVR50	m	767
21	Studnia kablowa	szt	11
22	Kamera stacjonarna	szt	18
23	konwerter	szt	18
24	Zasilacz DC12V	szt	18
25	Puszka IP65	szt	18
26	Szafa monitoringu	kpl	1
27	Materiały pomocnicze	Wg potrzeb	
	<b>Demontaż</b>		
18	Słup parkowy	szt	11
19	Słup żelbetowy	szt	1
20	Oprawy oświetleniowe	szt	18

## 2.2 Materiały

### 2.2.1. Fundamenty prefabrykowane

Pod słupy oświetleniowe zastosować fundamentów prefabrykowanych według ustaleń dokumentacji projektowej. Należy wykonać zabezpieczenie antykorozyjne, zgodnie z „Instrukcją zabezpieczeń przed korozją konstrukcji betonowych”. Składowanie prefabrykatów powinno odbywać się na wyrównanym, utwardzonym i odwodnionym podłożu, na przekładkach z drewna sosnowego.

### 2.2.2. Rury osłonowe i przepusty kablowe

## SPECYFIKACJA TECHNICZNA WYKONANIA I ODBIORU ROBÓT BUDOWLANYCH

Rury osłonowe kabli powinny być wykonane z materiałów niepalnych, z tworzyw sztucznych, wytrzymałych mechanicznie, chemicznie i odpornych na działanie łuku elektrycznego.

Wnętrza ścianek powinny być gładkie lub powleczone warstwą wygładzającą ich powierzchnie dla ułatwienia przesuwania się kabli.

Zastosować rury HDPE Ø 75. Rury przechowywać na utwardzonym placu, w nie nasłonecznionych miejscach zabezpieczonych przed ich uszkodzeniem.

### 2.2.3. Kable

Zastosować kable aluminiowe i miedziane, w izolacji z polietylenu usieciowanego. Przekroje kabli wg ustaleń dokumentacji projektowej.

Bębny z kablami należy przechowywać w miejscach pokrytych dachem, zabezpieczonych przed opadami atmosferycznymi i bezpośrednim działaniem promieni słonecznych.

### 2.2.4. Źródła światła i oprawy

Oprawa OW LED. Oprawa przeznaczona do oświetlania ciągów komunikacyjnych, parków, alei, skwerów, parkingów oraz dzielnic mieszkalnych. Oprawa przeznaczona do montażu na wysięgniku/kinkietach aluminiowych z zakończeniem fi42 w dół. Podstawa oprawy zbudowana z aluminium, odlew ciśnieniowy malowany proszkowymi farbami poliestrowymi na kolor czarny, obudowa-poliamid, daszek-ukształtowana blacha aluminiowa całość w kolorze czarnym, klosz wykonany z PMMA odporny na działanie ultrafioletu, szyszka biała. Oprawa wyposażona w 1 diodę. Moduł LED posiada wymienny wkład zawierający źródło światła, radiator oraz zasilacz. Oprawa o stopniu ochrony IP 65. Moc całkowita oprawy max 48W strumień świetlny oprawy min 5000 lm temperatura barwowa światła 4000K . Żywotność diod LED minimum 50 000 godzin. Oprawa przystosowana do pracy w temperaturach od -40 stopni C do +40 stopni C gwarancja producenta na oprawę minimum 5 lat. W oprawie powinien być zainstalowany zasilacz wyposażony w niezbędne zabezpieczenia: przepięciowe, zwarciovowe oraz zabezpieczenie chroniące diody LED zamontowane w oprawie przed przegrzaniem. Oprawy muszą posiadać deklarację zgodności CE producenta. Oprawy powinny być dostarczone wraz z ocynkowanymi elementami mocującymi i być gotowe do działania i montażu.

Oprawy powinny być przechowywane w pomieszczeniach o temperaturze nie niższej niż -5C i wilgotności względnej powietrza nie przekraczającej 80% i w przystosowanych do nich opakowaniach .

### 2.2.5. Słupy oświetleniowe , wysięgniki.

Słupy aluminiowy, cylindrycznie stożkowy, jednoelementowy z pojedynczym i podwójnym wysięgnikiem spawanym, ozdobnym o zakończeniu fi42mm o całkowitej wysokości 5m i 6 m, anodowany na kolor grafitowy.

Średnica słupa przy podstawie fi 146 mm. Podstawa słupa o wymiarach 320 x 320, rozstaw śrub 250mm x 250mm. Podstawa słupa wykonana z blachy aluminiowej o grubości minimum 10mm, co zapewnia stabilność całej konstrukcji. Na wysokości 0,6m wnęka słupowa o wym. 400x 95mm wyposażona w szynę służącą do zamontowania tabliczki bezpiecznikowej. Wysięgniki montowane jednostronnie i dwustronnie.

Słup i wysięgniki powinien być zabezpieczony technologią anodowania. Powłoka anodowa ma być integralnie związana z podłożem, dzięki czemu nie ma możliwości jej złuszczenia

SPECYFIKACJA TECHNICZNA WYKONANIA I ODBIORU  
ROBÓT BUDOWLANYCH

odpryskiwania czy rozwarstwiania przez cały okres użytkowania słupa. Minimalna grubość anody to 20 mikron, Grubość ścianki słupa 4,2 mm. Ze względu na niekorzystne działania związków soli i amoniaków, a także żeby zapobiec mechanicznym uszkodzeniom wszystkie słupy powinny w dolnej części, zostać fabrycznie zabezpieczone elastomerem poliuretanowym pod kolor słupa, do wysokości 350mm. Waga słupa do 35kg umożliwia transport bez użycia sprzętu specjalistycznego. Słup winien posiadać deklarację zgodności WE sygnowaną znakiem CE, wystawioną przez producenta. Do wyposażenia dołączona ma być tabliczka bezpiecznikowa typu TB-1/TB2 z wkładką topikową oraz nie rdzewiejący komplet elementów łącznych słupa (nakrętki, podkładki, osłony na nakrętki z tworzywa sztucznego zgodnego z kolorem słupa, kluczyk imbusowy). Dodatkowo każdy słup ma zostać dostarczony na inwestycje w zabezpieczeniu rękawem materiałowym, usuwanym po zamontowaniu słupa, co wpływa na minimalizowanie uszkodzeń w trakcie trwania inwestycji.

Słupy powinny przenieść obciążenia wynikające z zawieszenia opraw i wysięgników oraz parcia wiatru dla I strefy wiatrowej, zgodnie z PN-75/E-05100. Składowanie słupów oświetleniowych na placu budowy, powinno być na wyrównanym podłożu w pozycji poziomej, z zastosowaniem przekładek z drewna miękkiego.

Rozmieszczenie słupów:

Nr słupa L1/1, L1/2

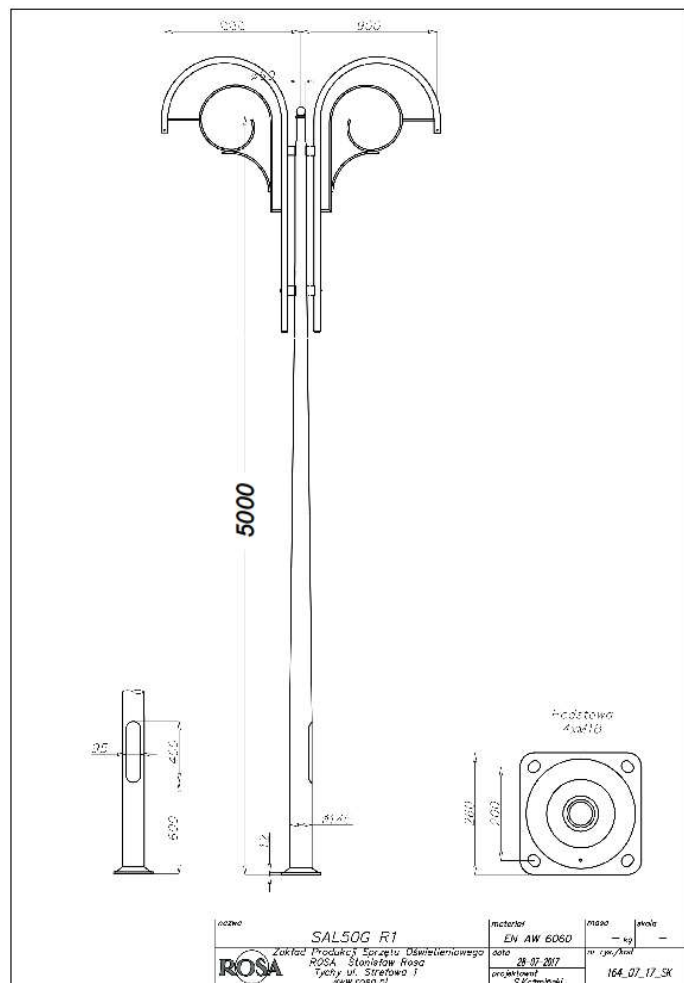



SPECYFIKACJA TECHNICZNA WYKONANIA I ODBIORU  
ROBÓT BUDOWLANYCH

Nr słupa L1/6/1 – L1/6/6, L1/5, L1/4, L1/4/1,  
L1/3, L1/3/1, L1/3/3, L1/3/4, L2/1-L2/11

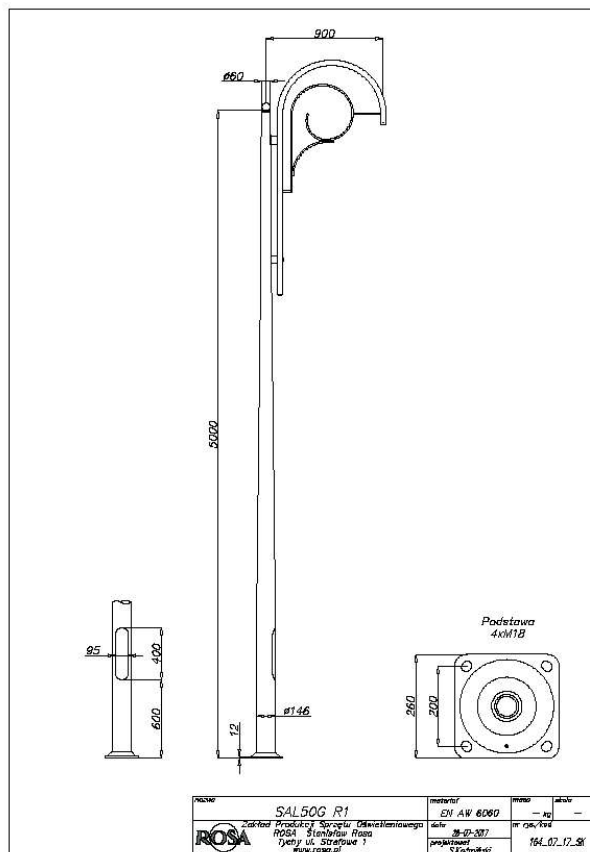

Nr słupa L1/6- L1/14

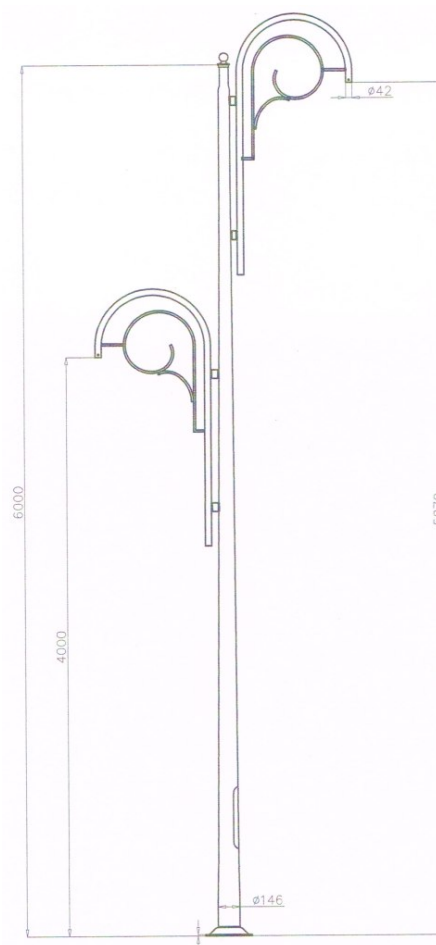

#### 2.2.6. Tabliczka bezpiecznikowo-zaciskowa

Tabliczkę bezpiecznikowo-zaciskową należy wykonać zgodnie z dokumentacją projektową. Zastosować złącze słupowe TB1/TB2.

#### 2.2.7. Szafa oświetleniowa SOK, szafa urządzeń technicznych SUT.

Szafy wykonać wg ustaleń dokumentacji projektowej.

#### 2.2.8. Światłowód

Kabel światłowodowy zgodnie z dokumentacją

#### 2.2.9. Kamery i osprzęt kamer

Kamery i osprzęt kamer zgodnie z dokumentacją

### **3. WYMAGANIA DOTYCZĄCE SPRZĘTU MASZYN NIEZBĘDNYCH LUB ZALECANYCH O WYKONANIA ROBÓT BUDOWLANYCH.**

#### **3.1 Sprzęt do wykonania robót budowlanych**

Wykonawca przystępujący do wykonania robót budowlanych winien wykazać się możliwością korzystania z następujących maszyn i sprzętu gwarantujących właściwą jakość robót:

- żurawia samochodowego
- samochodu specjalnego z platformą i balkonem
- spawarki transformatorowej do 500A,

Wykonawca jest zobowiązany do używania jedynie takiego sprzętu, który nie spowoduje niekorzystnego wpływu na jakość wykonywanych robót.

Liczba i wydajność sprzętu będzie gwarantować przeprowadzenie robót. Liczba i wydajność sprzętu gwarantować będzie przeprowadzenie robót, zgodni z zasadami określonymi w dokumentacji projektowej, STWiOR i wskazaniach Inspektora Nadzoru w terminie przewidzianym umową.

Sprzęt będący własnością Wykonawcy lub wynajęty do wykonania robót ma być utrzymywany w dobrym stanie i gotowości do pracy. Będzie on zgodny z normami ochrony środowiska i przepisami dotyczącymi jego użytkowania.

### **4. WYMAGANIA DOTYCZĄCE ŚRODKÓW TRANSPORTU**

#### **4.1. Transport materiałów.**

Wykonawca winien wykazać się możliwością korzystania z następujących środków transportu:

- samochodu skrzyniowego
- przyczepy do przewożenia kabli
- przyczepy do przewożenia słupów

## SPECYFIKACJA TECHNICZNA WYKONANIA I ODBIORU ROBÓT BUDOWLANYCH

Wykonawca jest zobowiązany do stosowania jedynie takich środków transportu, które nie wpłyną niekorzystnie na jakość wykonywanych robót i właściwości przewożonych materiałów.

Liczba środków transportu będzie zapewniała prowadzenie robót zgodnie z zasadami określonymi w dokumentacji projektowej, STWiOR i wskazaniach Inspektora Nadzoru, w terminie przewidzianym umową.

Przy ruchu na drogach publicznych pojazdy będą spełniać wymagania dotyczące przepisów ruchu drogowego w odniesieniu do dopuszczalnych obciążeń na osie i innych parametrów technicznych. Środki transportu nie odpowiadające warunkom dopuszczalnych obciążeń na osie mogą być dopuszczone przez Inspektora Nadzoru pod warunkiem przywrócenia stanu pierwotnego użytkowanych odcinków dróg na koszt wykonawcy.

Wykonawca będzie usuwać na bieżąco, na własny koszt, wszelkie zanieczyszczenia spowodowane jego pojazdami na drogach publicznych oraz dojazdach do terenu budowy.

### **5. WYMAGANIA DOTYCZĄCE WYKONANIA ROBÓT BUDOWLANYCH (z podaniem sposobu wykończenia poszczególnych elementów tolerancji wymiarowych, szczegółów technologicznych oraz niezbędne informacje dotyczące odcinków robót budowlanych, przerw i ograniczeń, a także wymagania specjalne).**

Wykonawca jest odpowiedzialny za prowadzenie robót zgodnie z umową oraz za jakość zastosowanych materiałów i wykonywanych robót, za ich zgodność z dokumentacją projektową, wymaganiami STWiOR, projektu organizacji robót oraz poleceniami Inspektora Nadzoru.

Wykonawca ponosi odpowiedzialność za dokładne wytyczenie w planie i wyznaczenie wysokości wszystkich elementów robót zgodnie z wymiarami i rzędnymi określonymi w dokumentacji projektowej lub przekazanymi na piśmie przez nadzór autorski oraz Inspektora Nadzoru.

Następstwo jakiegokolwiek błędu spowodowanego przez Wykonawcę w wytyczeniu i wyznaczaniu robót zostaną, jeśli wymagać tego będzie nadzór autorski oraz Inspektor Nadzoru, poprawione przez Wykonawcę na własny koszt.

Decyzje Inspektora Nadzoru dotyczące akceptacji lub odrzucenia materiałów i elementów robót będą oparte na wymaganiach sformułowanych w dokumentach umowy, dokumentacji projektowej i w STWiOR, a także w aktualnych normach i wytycznych. Przy podejmowaniu decyzji Inspektor Nadzoru uwzględni wyniki badań materiałów i robót, rozrzuty normalnie występujące przy produkcji i przy badaniach materiałów, doświadczenia z przeszłości, wyniki badań naukowych oraz inne czynniki wpływające na rozważaną kwestię.

Polecenia Inspektora Nadzoru będą wykonywane nie później niż w czasie przez niego wyznaczonym, po ich otrzymaniu przez Wykonawcę, pod groźbą zatrzymania robót. Skutki finansowe z tego tytułu ponosi Wykonawca.

#### 5.1 Wykopy pod fundamenty i kable

Przed przystąpieniem do wykonywania wykopów, Wykonawca ma obowiązek sprawdzenia zgodności rzędnych terenu z danymi w dokumentacji projektowej oraz oceny warunków gruntowych.

Metoda wykonywania robót ziemnych powinna być dobrana w zależności od głębokości wykopu, ukształtowania terenu oraz rodzaju gruntu.

Pod fundamenty prefabrykowane wykopy wykonywać ręcznie. Wykopy powinny być wykonane bez naruszenia naturalnej struktury dna wykopu. Wykop rowka pod kabel powinien być zgodny z dokumentacją projektową lub wskazaniem Inspektora Nadzoru.

## SPECYFIKACJA TECHNICZNA WYKONANIA I ODBIORU ROBÓT BUDOWLANYCH

Prace ziemne w pobliżu miejsc kolizji z rurociągami drenarskimi prowadzić ręcznie z zachowaniem szczególnej ostrożności po uprzednim sprawdzeniu w terenie usytuowanie rurociągów melioracyjnych.

Wydobyty grunt powinien być składowany z jednej strony wykopu. Skarpy rowka powinny być wykonane w sposób zapewniający ich stateczność.

W celu zabezpieczenia wykopu przed zalaniem wodą z opadów atmosferycznych, należy powierzchnię terenu wyprofilować ze spadkiem umożliwiającym łatwy odpływ wody poza teren przylegający do wykopu.

Zasypanie fundamentu lub kabla należy dokonać gruntem z wykopu, bez zanieczyszczeń (np. darniny, korzeni, odpadków). Zasypanie należy wykonać warstwami grubości od 15 do 20 cm i zagęszczać ubijakami ręcznymi lub zagęszczarką wibracyjną. Wskaźnik zagęszczenia gruntu powinien wynosić 0,95 według BN77/8931-12. Zagęszczenie należy wykonywać w taki sposób aby nie spowodować uszkodzeń fundamentu lub kabla.

Nadmiar gruntu z wykopu, pozostający po zasypaniu fundamentu lub kabla, należy rozplantować w pobliżu lub odwieźć na miejsce wskazane przez Inspektora Nadzoru.

### 5.2. Montaż. fundamentów prefabrykowanych

Montaż fundamentów należy wykonać zgodnie z wytycznymi montażu dla konkretnego fundamentu, zamieszczonymi w dokumentacji projektowej.

Fundament powinien być ustawiany przy pomocy dźwigu, na 10 cm warstwie betonu B 10 lub zagęszczonego żwiru. Przed jego zasypaniem należy sprawdzić rzędne posadowienia, stan zabezpieczenia antykorozyjnego ścianek i poziom górnej powierzchni, do której przytwierdzona jest płyta mocująca.

Maksymalne odchylenie górnej powierzchni fundamentu od poziomu nie powinno przekroczyć 1:1500, z dopuszczalną tolerancją rzędnej posadowienia  $\pm 2$  cm. Ustawienie fundamentu w planie powinno być wykonane z dokładnością  $\pm 10$  cm.

### 5.3. Montaż. słupów

Słupy należy ustawiać dźwigiem na uprzednio przygotowanych fundamentach.

Odchyłka osi słupa od pionu, po jego ustawieniu, nie może być większa niż 0,001 wysokości słupa.

Słup należy ustawiać tak, aby jego wnęka znajdowała się od strony chodnika, a przy jego braku, od strony przeciwnej niż nadjeżdżające pojazdy oraz nie powinna być położona niżej niż 20 cm od powierzchni chodnika lub gruntu.

### 5.4. Montaż. wysięgników

Wysięgniki należy montować na słupach stojących przy pomocy dźwigu i samochodu z balkonem. Zaleca się ustawianie pionu wysięgnika przy obciążeniu go oprawą lub ciężarem równym ciężarowi oprawy.

Wysięgniki powinny być ustawione pod kątem 90 stopni z dokładnością  $\pm 2$  stopnie do osi jezdni lub stycznej do osi w przypadku, gdy jezdnia jest w łuku. Należy dążyć, aby części ukośne wysięgników znajdowały się w jednej płaszczyźnie równoległej do powierzchni oświetlanej jezdni.

### 5.5. Montaż. opraw

Montaż opraw na wysięgnikach należy wykonywać przy pomocy samochodu z balkonem.

Każdą oprawę przed zamontowaniem należy podłączyć do sieci i sprawdzić jej działanie (sprawdzenie zaświecenia się lampy).

Oprawy należy montować po uprzednim wciągnięciu przewodów zasilających do słupów i wysięgników. Należy stosować przewody kabelkowe o izolacji wzmocnionej z żyłami miedzianymi o przekroju żyły nie mniejszym niż 2,5 mm<sup>2</sup>. Od tabliczki bezpiecznikowej do każdej oprawy należy prowadzić przewód dwuprzewodowy. Oprawy należy mocować na wysięgnikach w sposób wskazany przez producenta opraw, po wprowadzeniu do nich przewodów zasilających i ustawieniu ich w położenie pracy. Oprawy powinny być mocowane w sposób trwały, aby nie zmieniały swego położenia pod wpływem warunków atmosferycznych i parcia wiatru dla I strefy wiatrowej.

#### 5.6. Układanie kabli

Kable należy układać w trasach wytyczonych przez fachowe służby geodezyjne. Układanie kabli powinno być zgodne z normą SEP-E 004.

Kable powinny być układane w sposób wykluczający ich uszkodzenie przez zginanie, skręcanie, rozciąganie itp. Temperatura otoczenia przy układaniu kabli nie powinna być mniejsza niż 0oC.

Kabel można zginać jedynie w przypadkach koniecznych, przy czym promień gięcia powinien być możliwie duży, jednak nie mniejszy niż 10-krotna zewnętrzna jego średnica. Kable należy układać w rurach osłonowych na całej długości trasy, na głębokości 0,7 m z dokładnością  $\pm 5$  cm na warstwie piasku o grubości 10 cm z przykryciem równie 10 cm warstwą piasku, a następnie warstwą gruntu rodzimego o grubości co najmniej 15 cm. Jako ochronę przed uszkodzeniami mechanicznymi, wzdłuż całej trasy, co najmniej 25 cm nad kablem, należy układać folię koloru niebieskiego szerokości 20 cm. Przy skrzyżowaniu z innymi instalacjami podziemnymi lub z drogami, kabel należy układać w przepustach kablowych. Przepusty powinny być zabezpieczone przed przedostawaniem się do ich wnętrza wody i przed ich zamuleniem.

W miejscach skrzyżowań kabli z istniejącymi drogami o nawierzchni twardej, zaleca się wykonywanie przepustów kablowych metodą wiercenia poziomego, przewidując po jednym przepuszczeniu rezerwowym na każdym skrzyżowaniu. Na kabel założyć plastikowe opaski kablowe, na których należy podać: typ kabla, przeznaczenie, użytkownika, rok budowy, trasę. Opaski zakładać na wejściu i wyjściu kabla z rury osłonowej i w słupie oświetleniowym. Po wykonaniu linii kablowej należy pomierzyć rezystancję izolacji poszczególnych odcinków kabla induktorem o napięciu nie mniejszym niż 2,5 kV, przy czym rezystancja nie może być mniejsza niż 20 M $\Omega$ /m.

#### 5.7. Montaż SOK, SUT

Szafy montować na fundamentach w miejscu uzgodnionym w ZUD.

#### 5.8. Wykonanie dodatkowej ochrony przeciwporażeniowej

Dla projektowanej linii oświetlenia ulicznego, jako system ochrony przeciw porażeniowej projektuje się samoczynne wyłączenie zasilania. Projektuje się uziom wykonany z płaskownika FeZn 30x4 ułożony we wspólnym wykopie z kablem oświetleniowym. Bednarke zakopać w dnie rowu kablowego na głębokości co najmniej 10cm i połączyć z uziomem szaf oraz z zaciskami ochronnymi projektowanych słupów oświetleniowych i zaciskiem ochronnym oprawy oświetleniowej. Przy słupach końcowych pogrzyżyć uziomy pionowe pomiedziowane fi 17,2/6-12m.

SPECYFIKACJA TECHNICZNA WYKONANIA I ODBIORU  
ROBÓT BUDOWLANYCH

Połączenia należy realizować wykorzystując zaciski śrubowe stanowiące wyposażenie fabryczne, a w przypadku ich braku stosować obejmy i złączki zakładane na elementach przyłączonych do układu uziomowego w sposób zapewniający pewne galwaniczne połączenie z elementem objętym ochroną.

W przypadku stosowania połączeń miedź – żelazo, w miejscu połączenia zastosować przekładki bimetaliczne.

Po wykonaniu prac montażowych przeprowadzić badania instalacji: pomiary rezystancji izolacji kabli i ochrony przeciwporażeniowej.

#### 5.9 Instalacja monitoringu

Instalację wykonać zgodnie z dokumentacją. Stosować się do zaleceń producenta.

### **6. OPIS DZIAŁAŃ ZWIĄZANYCH Z KONTROLĄ, BADANIAMI ORAZ ODBIOREM WYROBÓW I ROBÓT BUDOWLANYCH**

Celem kontroli robót będzie takie sterowanie ich przygotowaniem i wykonaniem, aby osiągnąć założoną jakość robót.

Wykonawca jest odpowiedzialny za pełną kontrolę robót i jakość materiałów. Wykonawca zapewnia odpowiedni system kontroli, włączając personel, laboratorium, sprzęt, zaopatrzenie i wszystkie urządzenia niezbędne do pobierania próbek i badań materiałów oraz robót.

Wykonawca będzie przeprowadzać pomiary i badania materiałów oraz robót z częstotliwością zapewniającą stwierdzenie że roboty wykonano zgodnie z wymaganiami zawartymi w dokumentacji projektowej i STWiOR.

Minimalne wymagania co do zakresu badań i ich częstotliwości są określone w normach i wytycznych. W przypadku, gdy nie zostały one tam określone, inspektor nadzoru ustali, jaki zakres kontroli jest konieczny, aby zapewnić wykonanie robót zgodnie z umową. Wszystkie koszty związane z organizowaniem i prowadzeniem badań materiałów ponosi wykonawca.

#### 6.1. Wykopy pod fundamenty i kable

Lokalizacja, wymiary i zabezpieczenie ścian wykopu powinno być zgodne z dokumentacją projektową i STWiOR. Po zasypaniu fundamentów lub kabli należy sprawdzić wskaźnik zagęszczenia gruntu wg p. 5.1 oraz sprawdzić sposób usunięcia nadmiaru gruntu z wykopu.

#### 6.2. Fundamenty

Program badań powinien obejmować sprawdzenie kształtu i wymiarów, wyglądu zewnętrznego oraz wytrzymałości.

Parametry te powinny być zgodne z wymaganiami zawartymi w dokumentacji projektowej. Ponadto należy sprawdzić dokładność ustawienia w planie i rzędne posadowienia.

#### 6.3. Oprawy i słupy oświetleniowe

Elementy opraw i słupów powinny być zgodne z dokumentacją projektową.

Oprawy i słupy oświetleniowe, po ich montażu, podlegają sprawdzeniu pod względem:

- dokładności ustawienia pionowego słupów,
- prawidłowości ustawienia wysięgnika i opraw względem osi oświetlanej jezdni,
- jakości połączeń kabli i przewodów na tabliczce bezpiecznikowo-zaciskowej oraz na zaciskach oprawy,

## SPECYFIKACJA TECHNICZNA WYKONANIA I ODBIORU ROBÓT BUDOWLANYCH

- jakości połączeń śrubowych słupów, wysięgników i opraw,
- stanu antykorozyjnej powłoki ochronnej wszystkich elementów.

### 6.4. Linia kablowa

W czasie wykonywania i po zakończeniu robót kablowych należy przeprowadzić następujące pomiary:

- głębokości zakopania kabla,
- grubości podsypki piaskowej nad i pod kablem,
- odległości folii ochronnej od kabla,
- rezystancji izolacji i ciągłości żył kabla.

Pomiary należy wykonywać co 10 m budowanej linii kablowej, za wyjątkiem pomiarów rezystancji i ciągłości żył kabla, które należy wykonywać dla każdego odcinka kabla.

Ponadto należy sprawdzić wskaźnik zagęszczenia gruntu nad kablem i rozplantowanie nadmiaru ziemi.

### 6.5. Szafy SOK, SUT.

Sprawdzeniem należy objąć:

- zgodność schematu szafy ze stanem faktycznym. Schemat taki powinien być zamieszczony na widocznym miejscu wewnątrz szafy.

### 6.6. Instalacja przeciwporażeniowa

Podczas wykonywania uziomów taśmowych należy wykonać pomiar głębokości ułożenia bednarki oraz sprawdzić stan połączeń spawanych, a po jej zasypaniu, sprawdzić wskaźnik zagęszczenia i rozplantowanie gruntu.

Pomiary głębokości ułożenia bednarki należy wykonywać co 10 m, przy czym bednarka powinna być zakopana w tym samym wykopie, w którym ułożono kabel. Bednarkę zakopać w dnie rowu kablowego na głębokości co najmniej 10cm.

Wskaźnik zagęszczenia gruntu powinien być zgodny z wymaganiami podanymi w punkcie 5.1.

Po wykonaniu instalacji oświetleniowej należy pomierzyć rezystancję uziemienia.

Wszystkie wyniki pomiarów należy zamieścić w protokóle pomiarowym ochrony przeciwporażeniowej.

### 6.7. Zasady postępowania z wadliwie wykonanymi elementami robót

Wszystkie materiały nie spełniające wymagań ustalonych w odpowiednich punktach STWiOR i dokumentacji projektowej zostaną przez Inspektora Nadzoru odrzucone.

Wszystkie elementy robót, które wykazują odstępstwa od postanowień STWiOR i dokumentacji projektowej zostaną rozebrane i ponownie wykonane na koszt Wykonawcy.

## **7. OPIS SPOSOBU ODBIORU ROBÓT BUDOWLANYCH**

Roboty polegają następującym etapom odbioru:

- a) odbiorowi robót zanikających i ulegających zakryciu
- b) odbiorowi ostatecznemu
- c) odbiorowi po okresie rękojmi za wady

### **7.1. Odbiór robót zanikających i ulegających zakryciu**

Odbiór robót zanikających i ulegających zakryciu polega na finalnej ocenie ilości i jakości wykonanych robót, które w dalszym procesie realizacji ulegną zakryciu.

Odbiór robót zanikających i ulegających zakryciu będzie dokonany w czasie umożliwiającym wykonanie ewentualnych korekt i poprawek bez hamowania ogólnego postępu robót.

Odbioru robót dokonuje Inspektor Nadzoru.

Gotowość danej części robót do odbioru zgłasza kierownik budowy wpisem do dziennika budowy z jednoczesnym bezzwłocznym powiadomieniem na piśmie Inspektora Nadzoru. Odbiór będzie przeprowadzony niezwłocznie, nie później jednak niż w ciągu 3 dni od daty zgłoszenia wpisem do dziennika budowy i pisemnym powiadomieniem o tym fakcie inspektora Nadzoru.

Jakość i ilość robót ulegających zakryciu ocenia Inspektor Nadzoru na podstawie dokumentów zawierających komplet badań laboratoryjnych i w oparciu o przeprowadzone pomiary, w konfrontacji z dokumentacją projektową, STWiOR i uprzednimi ustaleniami.

Odbiorowi robót zanikających i ulegających zakryciu podlegają:

- ułożenie kabli
- ułożenie bednarki
- ustawienie fundamentów

### **7.2. Odbiór ostateczny robót**

Odbiór ostateczny polega na finalnej ocenie rzeczywistego wykonania robót w odniesieniu do ich ilości, jakości i wartości.

Całkowite zakończenie robót oraz gotowość do odbioru ostatecznego będzie stwierdzona przez kierownika budowy wpisem do dziennika budowy z bezzwłocznym powiadomieniem na piśmie o tym fakcie inspektora nadzoru.

Odbiór ostateczny robót nastąpi w terminie ustalonym w dokumentach umowy, licząc od dnia potwierdzenia przez inspektora nadzoru zakończenia robót i przyjęcia dokumentów, o których mowa w pkt. 7.3. Odbioru ostatecznego robót dokona komisja wyznaczona przez Zamawiającego w obecności Inspektora Nadzoru i Wykonawcy. Komisja odbierająca roboty dokona ich oceny jakościowej na podstawie przedłożonych dokumentów, wyników badań i pomiarów, ocenie wizualnej oraz zgodności wykonania robót z dokumentacją projektową i STWiOR.

W toku ostatecznego odbioru robót komisja zapozna się z realizacją ustaleń przyjętych w trakcie odbiorów robót zanikających i ulegających zakryciu, zwłaszcza w zakresie wykonania robót uzupełniających i robót poprawkowych. W przypadkach nie wykonania wyznaczonych robót poprawkowych, robót uzupełniających lub robót wykończeniowych, komisja przerwie swoje czynności i ustali nowy termin odbioru ostatecznego.

### **7.3. Dokumenty do odbioru ostatecznego**

Podstawowym dokumentem do odbioru ostatecznego robót jest protokół odbioru ostatecznego robót sporządzony wg wzoru ustalonego przez Zamawiającego.

Do odbioru końcowego wykonawca jest zobowiązany przygotować następujące dokumenty:

- dokumentację projektową powykonawczą
- dziennik budowy
- protokoły z pomiarów ochrony przeciwporażeniowej, rezystancji uziemienia, rezystancji izolacji kabli
- certyfikat na znak bezpieczeństwa dla kabli



SPECYFIKACJA TECHNICZNA WYKONANIA I ODBIORU  
ROBÓT BUDOWLANYCH

- certyfikat na znak bezpieczeństwa dla opraw, źródeł światła
- kartę katalogową zastosowanych opraw oświetleniowych, potwierdzającą spełnienie wymaganych parametrów.

W przypadku, gdy według komisji roboty pod względem przygotowania dokumentacyjnego nie będą gotowe do odbioru ostatecznego, komisja w porozumieniu z Wykonawcą wyznaczy ponowny termin odbioru ostatecznego robót. Wszystkie zarządzone przez komisję roboty poprawkowe lub uzupełniające będą zestawione według wzoru ustalonego przez Zamawiającego. Termin wykonania robót poprawkowych i uzupełniających wyznaczy komisja.

#### **7.4. Odbiór po okresie rękojmi za wady**

Odbiór po okresie rękojmi za wady polega na ocenie wykonanych robót związanych z usunięciem wad stwierdzonych przy odbiorze ostatecznym i zaistniałych w okresie rękojmi. Odbiór po okresie rękojmi za wady będzie dokonany na podstawie oceny wizualnej obiektu w uwzględnieniu zasad opisanym w pkt. 7.2 „Odbiór ostateczny robót”.

### **8. OPIS SPOSOBU ROZLICZENIA ROBÓT TYMCZASOWYCH I PRAC TOWARZYSZĄCYCH**

Nie dotyczy

### **9. DOKUMENTY ODNIESIENIA**

Roboty należy prowadzić zgodnie z przepisami prawa budowlanego, sztuką budowlaną oraz warunkami technicznymi wykonania i odbioru robót elektrycznych.

Roboty należy oznakować zgodnie z:

- Ustawą „Prawo o ruchu drogowym” z dnia 20 czerwca 1997 roku ( Dz. U. Nr. 98 poz. 602 z dn. 19.08.1997 roku – z późniejszymi zmianami)
- Rozporządzenie Ministra Infrastruktury z dnia 23 września 2003 w sprawie szczegółowych warunków zarządzania ruchem na drogach oraz wykonywaniu nadzoru nad tym zarządzaniem
- Rozporządzeniem Ministra Infrastruktury z dnia 3 lipca 2003 roku w sprawie szczegółowych warunków technicznych dla znaków i sygnałów drogowych oraz urządzeń bezpieczeństwa ruchu drogowego i warunków ich umieszczania na drogach ( Dz. U. Nr. 220 poz. 2181 z dnia 23.12.2003 roku)

#### **10.1 Normy**

- |                            |   |
|----------------------------|---|
| 1. EN 13201:2007           | Oświetlenie dróg  |
| 2. PN-IEC 60364-5-523:2001 | Instalacje elektryczne w obiektach budowlanych. Dobór i montaż wyposażenia elektrycznego. Obciążalność długotrwała przewodów. |
| 3. BN-77/8931-12           | Oznaczenia wskaźnika zagęszczenia gruntu.   |
| 4. SEP-E-004               | Elektroenergetyczne i sygnalizacyjne linie kablowe<br>Projektowanie i budowa  |

#### **10.2 Inne dokumenty.**

SPECYFIKACJA TECHNICZNA WYKONANIA I ODBIORU  
ROBÓT BUDOWLANYCH

Rozporządzenie Ministra Budownictwa i Przemysłu Materiałów Budowlanych w sprawie bezpieczeństwa i higieny pracy przy wykonywaniu robót budowlano-montażowych i rozbiórkowych (Dz. U. Nr 13 z dn. 10.04.1972)

Warunki techniczne wykonania i odbioru robót budowlano-montażowych – Część V.  
Instalacje elektryczne

**Nie wymienienie tytułu jakiegokolwiek dziedziny, grupy, podgrupy czy normy nie zwalnia Wykonawcy od obowiązku stosowania wymogów określonych prawem polskim.**